

SCHNITT A-A  
MABSTAB 1 : 10

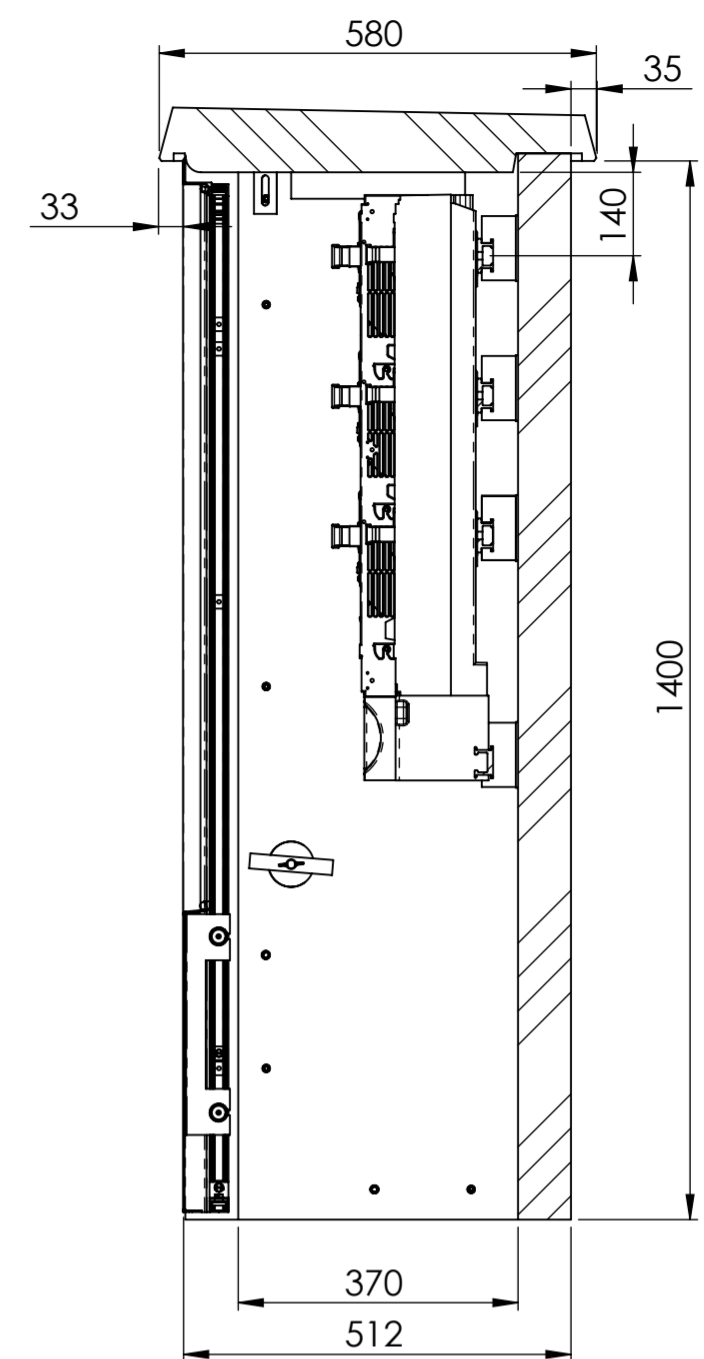

SCHNITT B-B  
MABSTAB 1 : 10

EW Abteil

1x TRIVER + DIN2  
mit Schraubanschluss  
mit Stromwandler 200/5A **geeicht**

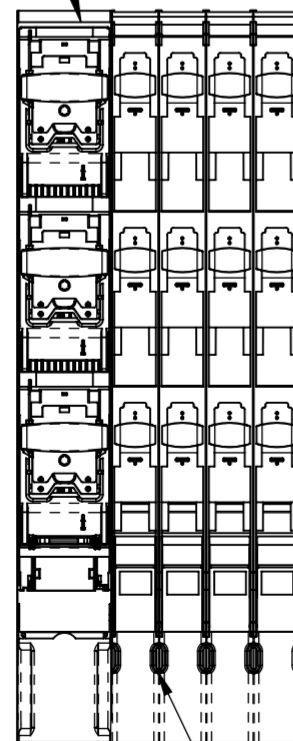

4x TRIVER + DIN00 mit Schraubanschluss

Kabinenausbau gem. Vorgaben Florida 6  
bestehend aus:

- Sammelschienausbau FVK 63DA 5-ol. (3I+N+PE)
- N - und PE - Anschlüsse
- Lastschaltleisten und Zubehör TRIVER+
- Tableau für Wandlermessung - seitlich rechts ca 300mm  
Zähler und RSE Platz Inkl. Wandlertrennklemmen und Spannungssicherungen

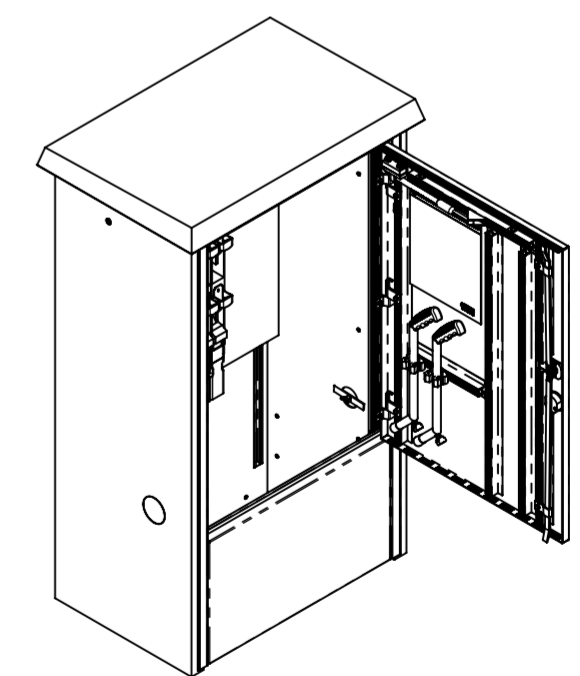

Allgemeintoleranzen ISO 2768-m		Material:		Gewicht:		
Florida 6 SP AN2300034			Massstab	Gezeichnet	03.02.2023	MH
			1:5	Geprüft	03.02.2023	MH
			Format	Zeichnungsnr.		
			A2	027-350		